

CH-II可変側溝



進化する技術が、 快適な都市機能を支えます。

ゆとりと豊かさがある、快適な生活空間と魅力ある街づくり。それには人に優しい道路整備が必要不可欠です。こうしたニーズに的確に応えるのが「CH-II可変側溝」です。この可変側溝は、独自の技術で蓋版の騒音を解消し、ボルト連結とシール材の使用によって強固で機能的な道路側溝を構築することができます。

「CH-II可変側溝」は、今までの道路側溝のイメージを一新し、求められる新しい都市機能に十分マッチするものです。

大型車両(T-25)の通行に耐えます。

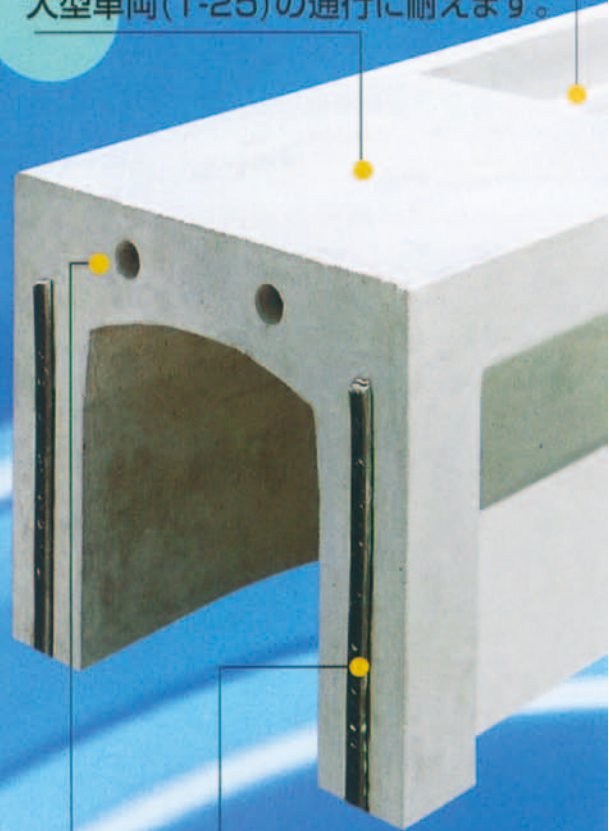

シール材の使用により、
目地処理が不要です。

ボルト連結工法により、
目地離れが防止できます。



CH-II可変側溝

■概要・特長

CH-II可変側溝は、独自の技術で蓋版の騒音を解消し、ボルト連結とシール材の使用によって、目地モルタルの手間を軽減し、強固で機能的な道路側溝を構築することが出来ます。

①水路勾配が自由自在

平坦な道路でも、道路勾配と逆方向に流す場合でもインパットコンクリートの打設により、水路勾配を自由自在に設定可能です。



④シール材を使用したドライな施工

継手部に軟質止水材を用いており、目地モルタルを行う煩わしさがありません。



②騒音が発生しません

従来から使用されている側溝蓋は、蓋掛け部の不陸などから車両走行時にガタツキ音が発生するケースがありましたが、当社独自の技術により騒音の発生しない蓋掛け構造となっております。



⑤T-25の走行荷重に耐える設計

全ての規格において（歩道用蓋除く）、車両総重量 25t、後輪荷重 50kN の直載に耐える構造となっております。

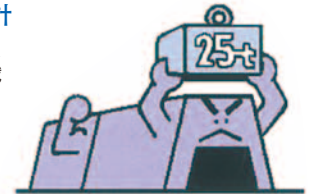

③堅固なボルト連結工法

ブロックの弱点である継手部に強度をもたせ、目地離れを防止する構造となっております。
※街渠用はプレート連結となります。



⑥多種多様なオプション

コーナー製品や孔開き製品、各自治体のニーズに応じた設計条件品など、あらゆるご要望に応じた製品を取り揃えています。

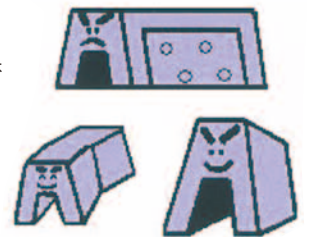

■無騒音蓋について

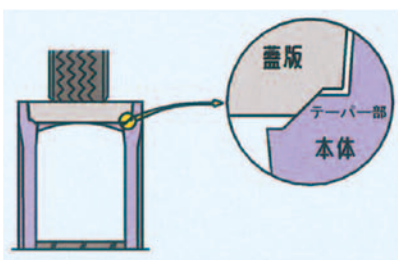

蓋掛け部イメージ
※水路幅300～600に採用(横断品除く)



蓋掛け部写真

- ①蓋掛け部がテーパ形状となっている事により蓋版が食い込み、多少の不陸があってもガタツキが生じません。
- ②蓋版の食い込みにより、摩擦抵抗が増加する事から、車両走行時の跳ね上げが防止できます。
- ③本体蓋掛け部が斜めなので、施工時などに小石を噛む事が無くなり、ガタツキが発生しません。
- ④ゴム板などの副資料を用いませので、経済的に騒音対策が可能です。

■表面模様

表面模様



CH-II可変側溝

■標準品 T-25 縦断走行用 内幅 300~600

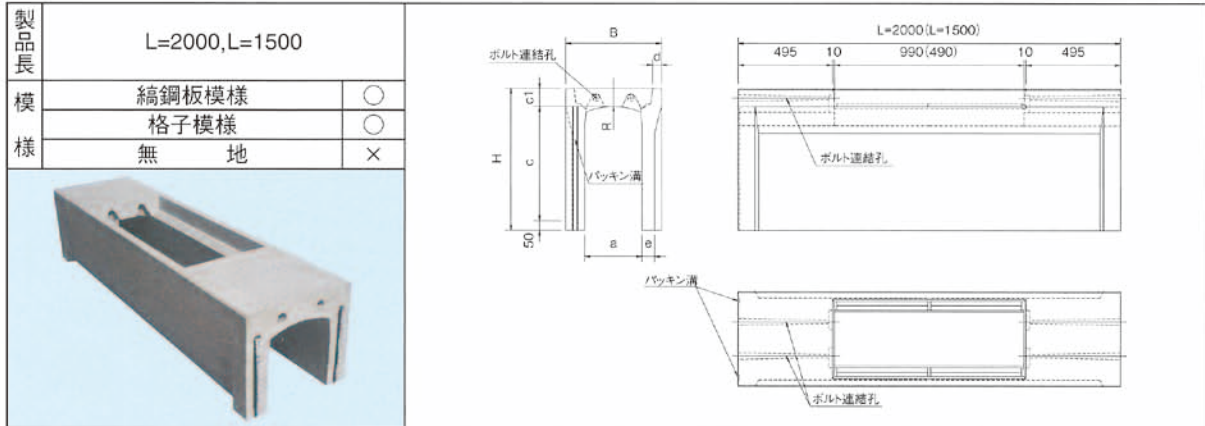

呼び名 (幅ax高c)	各部の寸法(mm)						参考質量(kg)	
	B	H	c1	d	e	R	L=2000	L=1500
300	500	445	95	45	65	360	365	300
		545					420	345
		645					475	385
		745					575	460
		845					645	515
		945					715	565
		1045					885	695
		1145					965	755
		1245					1045	815
400	610	560	110	50	70	470	505	420
		660					565	465
		760					615	500
		860					740	600
		960					815	655
		1060					885	710
		1160					1075	850
		1260					1160	910
500	720	575	125	55	80	600	565	515
		675					620	565
		775					725	615
		875					790	670
		975					860	730
		1075					1035	915
		1175					1115	980
		1275					1200	1050
		1375					1425	1125
		1475					1520	1200
600	830	590	140	60	70	730	670	610
		690					730	665
		790					790	720
		890					910	775
		990					980	835
		1090					1055	895
		1190					1245	1095
		1290					1330	1170
		1390					1420	1245
		1490					1665	1325
		1590					1765	1400
1690	1870	1485						

特殊道路用側溝製品

CH-II可変側溝

■幅広製品 T-25 縦断走行用 内幅 700~1000

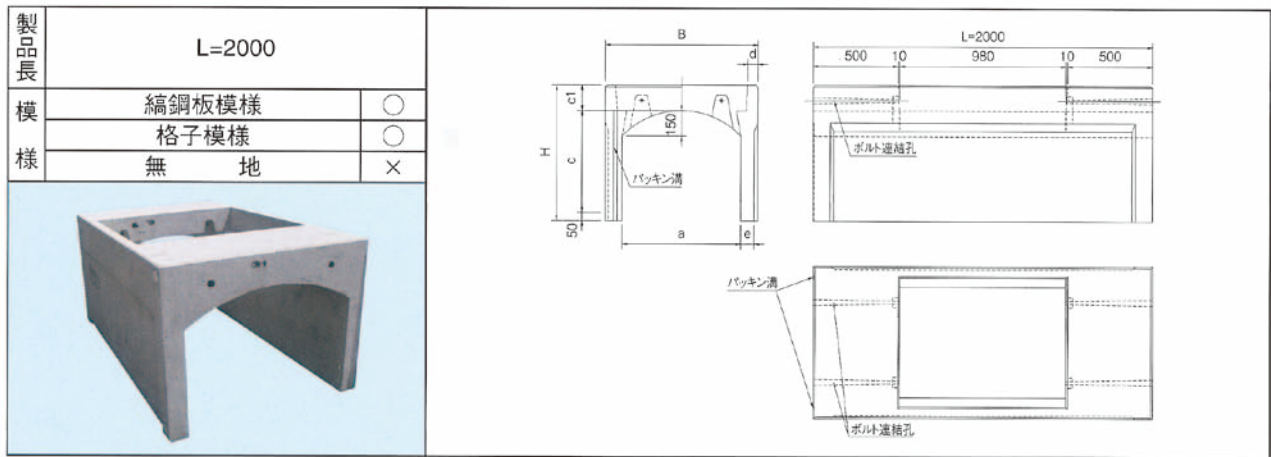

呼び名 (幅a×高c)	各部の寸法(mm)							参考質量 (kg) L=2000
	B	H	c1	d	e	e1	R	
500		700						915
600		800						995
700		900						1070
800		1000			80	20		1145
900		1100			80	20		1225
1000		1200			80	20		1305
700	900	1300	150	60			483	1385
		1400						1475
		1500						1755
		1600						1855
		1700			100	—		1985
		1800			100	—		2095
		1900			100	—		2195
800		810						1105
		910						1185
		1010						1265
		1110			85	20		1350
		1210			85	20		1435
		1310			85	20		1520
800	1010	1410	160	60			608	1610
		1510						1695
		1610						2000
		1710						2105
		1810			105	—		2240
		1910			105	—		2360
		2010			105	—		2475

呼び名 (幅a×高c)	各部の寸法(mm)							参考質量 (kg) L=2000
	B	H	c1	d	e	e1	R	
		700						1280
		800						1365
		900						1445
		1000				85	25	1530
		1100				85	25	1615
		1200				85	25	1705
900	1300	1120	1520	170	60		750	1795
		1400						2150
		1500						2260
		1600						2385
		1700				110	—	2520
		1800				110	—	2635
		1900				110	—	2755
		800						1490
		900						1575
		1000						1660
		1100				90	20	1750
		1200				90	20	1835
		1300				90	20	1935
1000	1400	1220	1630	180	60		908	2250
		1500						2355
		1600						2495
		1700						2615
		1800				110	—	2740
		1900				110	—	2845
		2000				110	—	2975

CH-II可変側溝

■深型製品 T-25 縦断走行用 内幅 300~600

製品長	L=2000		
模様	縞鋼板模様	<input type="radio"/>	
	格子模様	<input type="radio"/>	
	無地	<input type="checkbox"/>	X

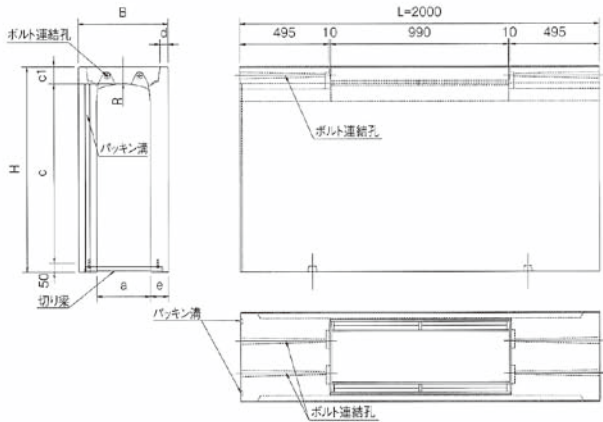



呼び名 (幅ax高c)	各部の寸法(mm)							参考質量(kg) L=2000
	B	H	c1	d	e	R		
300	1200	500	1345	95	45	100	360	1320
	1300		1445					1420
	1400		1545					1520
	1500		1645					1620
400	1300	610	1460	110	50	105	470	1540
	1400		1560					1650
	1500		1660					1750
	1600		1760					1860
500	1500	720	1675	125	55	110	600	1895
	1600		1775					2000
	1700		1875					2150
	1800		1975					2255
	1900		2075					2380
	2000		2175					2500
600	1600	830	1790	140	60	115	730	2160
	1700		1890					2275
	1800		1990					2425
	1900		2090					2545
	2000		2190					2675

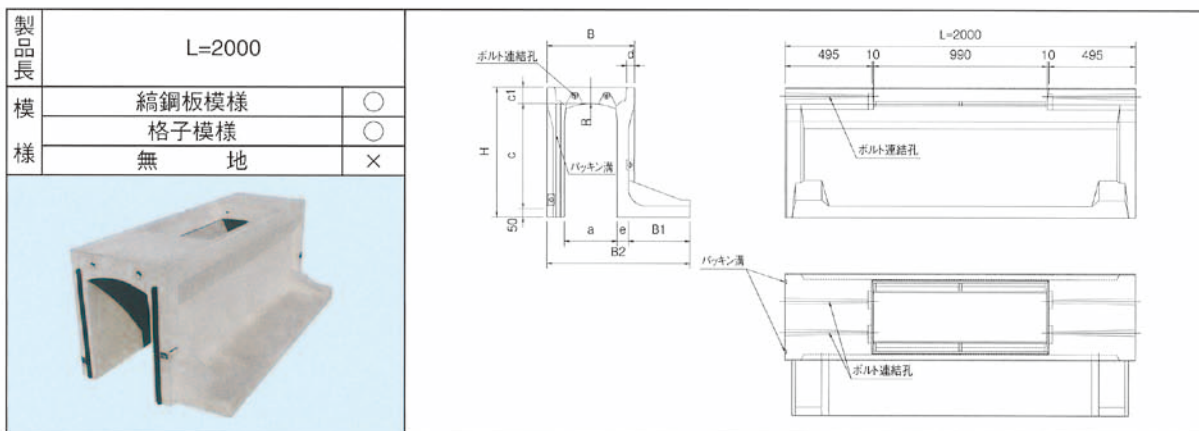

CH-II可変側溝

■土留用製品 T-25 縦断走行用 内幅 300~600



呼び名 (幅a×高c)	各部の寸法(mm)								参考質量(kg) L=2000
	B	B1	B2	H	c1	d	e	R	
300	500	200	655	445	95	45	65	360	410
		250	705	545					480
		300	755	645					550
		350	815	745					685
		400	865	845					765
		400	865	945					835
		450	930	1045					1060
		500	980	1145					1155
400	610	250	815	560	110	50	70	470	570
		300	865	660					645
		350	915	760					710
		350	925	860					855
		400	975	960					945
		450	1025	1060					1035
		450	1040	1160					1255
		500	1090	1260					1360
500	720	250	915	575	125	55	65	600	625
		300	965	675					695
		300	975	775					810
		350	1025	875					895
		400	1075	975					985
		450	1140	1075					1205
		450	1140	1175					1285
		500	1190	1275					1390
600	830	200	975	590	140	60	70	730	715
		250	1025	690					790
		300	1075	790					870
		350	1135	890					1020
		400	1185	990					1110
		450	1235	1090					1200
		450	1250	1190					1425
		500	1300	1290					1530
600	830	550	1350	1390	140	60	85	730	1645
		550	1365	1490					1925
		600	1415	1590					2050
		600	1465	1690					2180
		600	1465	1690					2180
		600	1465	1690					2180

CH-II可変側溝

■横断製品 T-25 横断走行用 内幅 300~600

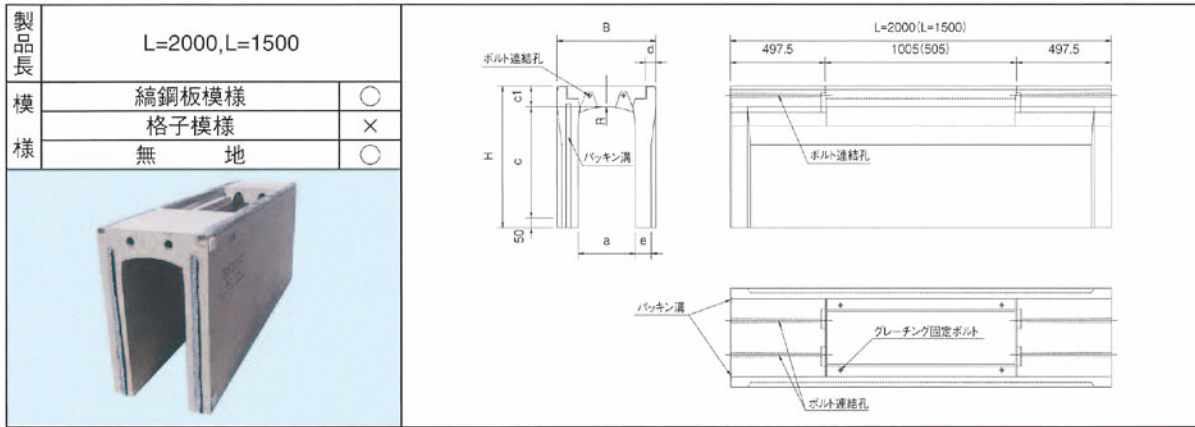

呼び名 (幅a×高c)	各部の寸法(mm)							参考質量(kg)		
	B	H	c	c1	d	e	R	L=2000	L=1500	
300	520	400	445	285	110	55	85	360	475	385
		500	545	385					555	450
		600	645	485					635	510
		700	745	585					720	575
		800	845	685					935	740
		900	945	785			1040		815	
		1000	1045	885			1145		895	
		1100	1145	985			1250		975	
		1200	1245	1085			1360		1055	
		400	630	400			560		385	125
500	660			485	735	585				
600	760			585	815	660				
700	860			685	910	730				
800	960			785	1145	910				
900	1060			885	1255	990				
1000	1160			985	1365	1075				
1100	1260			1085	1475	1155				
1200	1360			1185	1590	1240				
500	750			400	575	385	140	70	95	
		500	675	485	855	705				
		600	775	585	950	775				
		700	875	685	1040	845				
		800	975	785	1135	915				
		900	1075	885	1425	1135				
		1000	1175	985	1545	1225				
		1100	1275	1085	1665	1315				
		1200	1375	1185	1785	1405				
		1300	1475	1285	1905	1495				
1400	1575	1385	2030	1590						
600	860	400	590	385	155	75	100	730	880	740
		500	690	485					975	810
		600	790	585					1070	885
		700	890	685					1170	955
		800	990	785					1265	1030
		900	1090	885			1365		1105	
		1000	1190	985			1680		1340	
		1100	1290	1085			1805		1435	
		1200	1390	1185			1930		1530	
		1300	1490	1285			2055		1625	
1400	1590	1385	2180	1720						
1500	1690	1485	2310	1815						

※横断製品は、すべてボルト固定グレーチングとなります。

CH-II可変側溝

■横断幅広製品 T-25 横断走行用 内幅 700~1000

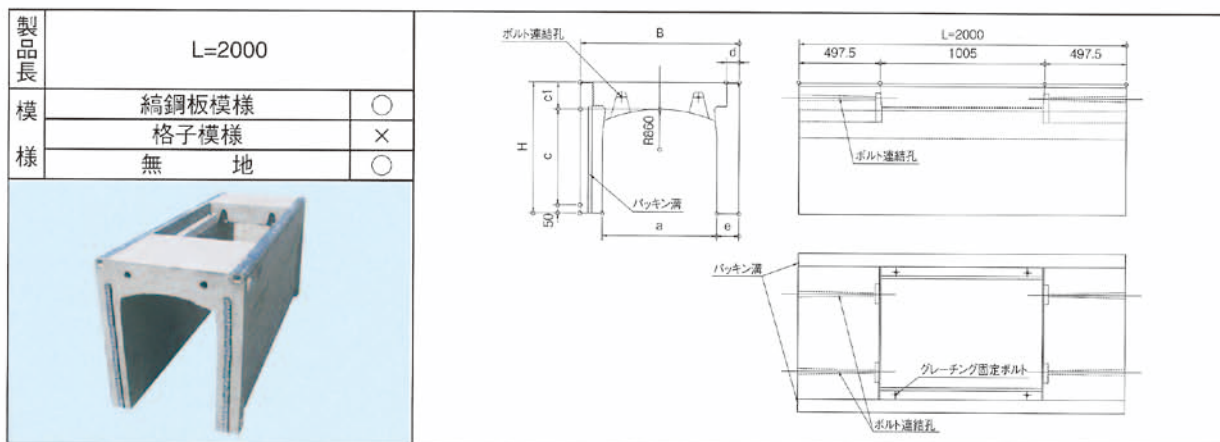

呼び名 (幅a×高c)	各部の寸法(mm)							参考質量 (kg) L=2000	
	B	H	c	c1	d	e	R		
700	500	970	700	485	165	80	135	860	1190
	600		800	585					1320
	700		900	685					1445
	800		1000	785					1575
	900		1100	885					1700
	1000		1200	985					1830
	1100		1300	1085					1955
	1200		1400	1185					2085
	1300		1500	1285					2210
	1400		1600	1385					2345
1500	1700	1485	2510						
1600	1800	1585	2640						
1700	1900	1685	2770						
800	600	1080	810	585	175	85	140	990	1445
	700		910	685					1580
	800		1010	785					1710
	900		1110	885					1845
	1000		1210	985					1975
	1100		1310	1085					2105
	1200		1410	1185					2240
	1300		1510	1285					2370
	1400		1610	1385					2505
	1500		1710	1485					2680
1600	1810	1585	2815						
1700	1910	1685	2950						
1800	2010	1785	3085						

呼び名 (幅a×高c)	各部の寸法(mm)							参考質量 (kg) L=2000	
	B	H	c	c1	d	e	R		
900	700	1190	920	685	185	90	145	1120	1710
	800		1020	785					1850
	900		1120	885					1985
	1000		1220	985					2120
	1100		1320	1085					2255
	1200		1420	1185					2395
1000	800	1300	1030	785	195	95	150	1250	2000
	900		1130	885					2140
	1000		1230	985					2280
	1100		1330	1085					2420
	1200		1430	1185					2560
	1300		1530	1285					2705
1400	1630	1385	2845						

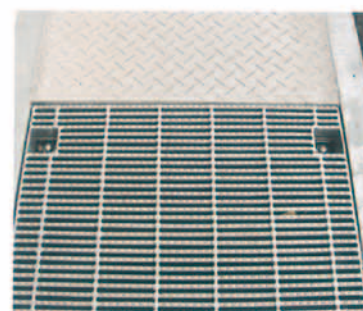

CH-II可変側溝

■コンクリート蓋 T-25 縦断走行用, 歩道荷重用

製品長	L=500		
	縞鋼板模様		○
	格子模様		○
模様	無	地	×

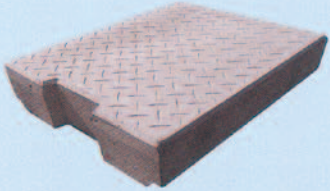
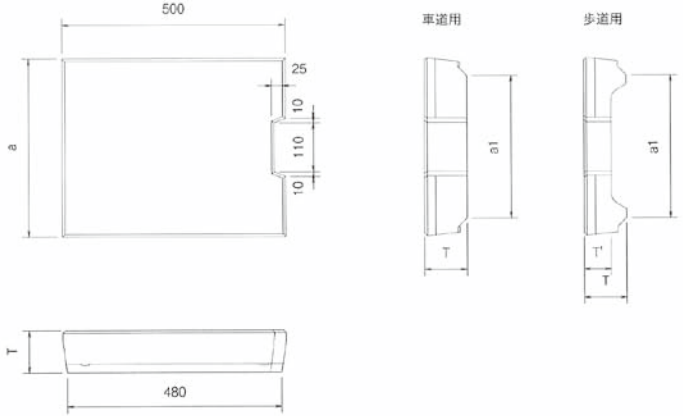



呼び名	車道用(T-25設計)			参考質量 (kg)
	各部の寸法(mm)			
	a	a1	T	
300	400	320	95	42
400	500	416	110	62
500	600	515	125	84
600	700	614	140	110

呼び名	歩道用(5kN/m ² 設計)				参考質量 (kg)
	各部の寸法(mm)				
	a	a1	T	T'	
300	400	320	95	60	32
400	500	416	110	70	45
500	600	515	125	75	59
600	700	614	140	85	76

■幅広用コンクリート蓋 T-25 縦断走行用, 歩道荷重用

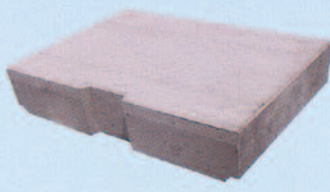
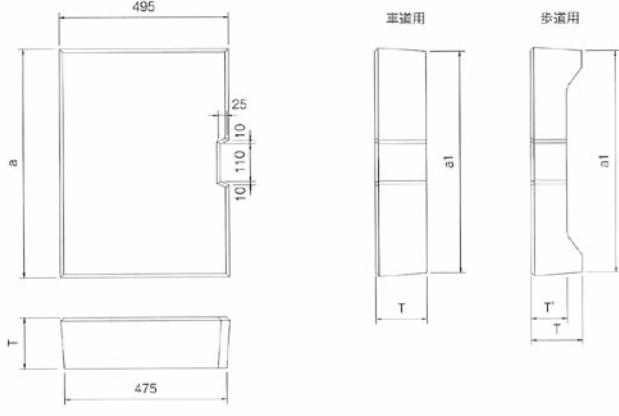
製品長	L=495		
	縞鋼板模様		○
	格子模様		○
模様	無	地	×





呼び名	車道用(T-25設計)			参考質量 (kg)
	各部の寸法(mm)			
	a	a1	T	
700	770	750	150	131
800	880	860	160	159
900	990	970	170	190
1000	1090	1070	180	222

呼び名	歩道用(5kN/m ² 設計)				参考質量 (kg)
	各部の寸法(mm)				
	a	a1	T	T'	
700	770	750	150	105	100
800	880	860	160	120	127
900	990	970	170	135	158
1000	1090	1070	180	145	185

CH-II可変側溝

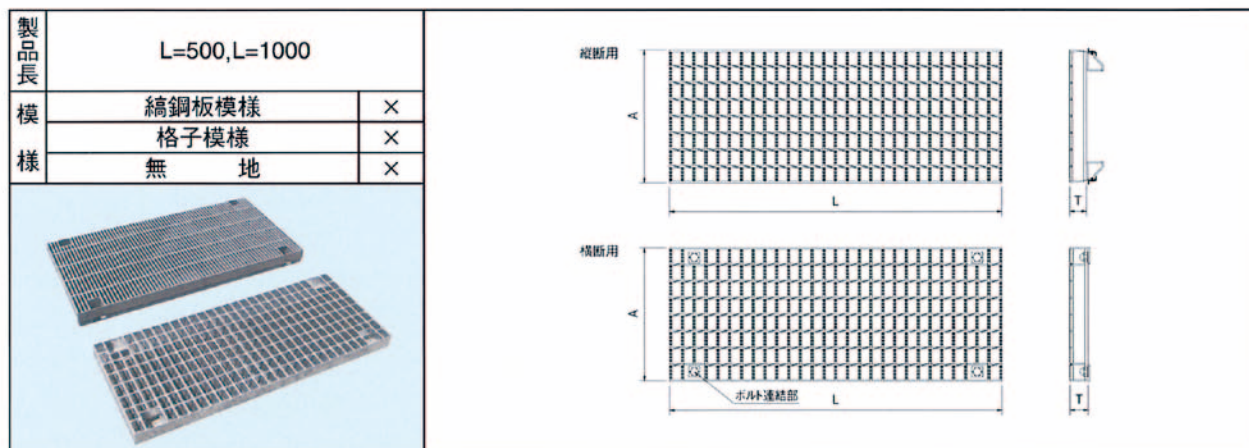
■ グレーチング蓋 T-25 縦断走行用, T-25 横断走行用, 歩道荷重用



車道用(T-25設計)						
タイプ	呼び名	各部の寸法(mm)			参考質量(kg)	
		A	T(普通目)	T(細目)	普通目	細目NS
縦断用 L=0.5m	300	398	50	44	20	25
	400	498	65	50	28	44
	500	598	90	55	47	52
	600	698	100	60	60	64
	700	770	130		50	88
	800	880	130		56	102
	900	990	150		69	77
	1000	1090	150		77	87
縦断用 L=1.0m	300	398	50	44	39	49
	400	498	65	50	54	86
	500	598	90	55	92	103
	600	698	100	60	116	127
	700	770	130		87	173
	800	880	130		104	195
	900	990	150		119	138
	1000	1090	150		134	154
横断用 L=1.0m	300	400	55	44	35	48
	400	500	65	50	47	82
	500	600	75	50	64	93
	600	700	90	55	100	116
	700	800	130		93	108
	800	900	130		108	128
	900	1000	150		125	144
	1000	1100	150		134	154

歩道用(5kN/m ² 設計)				
タイプ	呼び名	各部の寸法(mm)		参考質量(kg)
		A	T	
L=0.5m 細目NS	300	398	19	16
	400	498		18
	500	598		22
	600	698		25
	700	770	25	30
	800	880		33
	900	990		37
	1000	1090		40
L=1.0m 細目NS	300	398	19	31
	400	498		37
	500	598		45
	600	698		51
	700	770	25	60
	800	880		66
	900	990		73
	1000	1090		78

※横断用は、ボルト固定タイプが標準です。
 ※上表の記号NSは、ノンスリップタイプを表します。
 ※T-25以外の車両荷重は係員にご相談下さい。

CH-II可変側溝

■集水柵 内幅 300~600

模	縞鋼板模様	×
様	格子模様	×
	無地	×

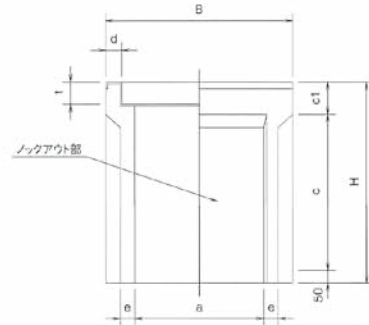
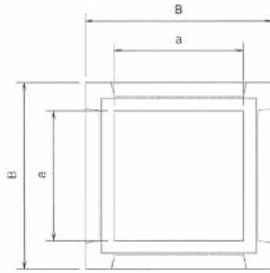

呼び名 (axaxc)	各部の寸法(mm)						参考質量 (kg)
	B	H	c1	d	e	t	
300x300	300	445					110
	400	545					135
	500	645					160
	600	745					180
	700	845	95	55	50	60	205
	800	945					230
	900	1045					250
	1000	1145					275
	1100	1245					300
	400x400	400	560				
500		660					205
600		760					235
700		860					265
800		960	110	70	50	75	295
900		1060					325
1000		1160					355
1100		1260					380
1200		1360					410

呼び名 (axaxc)	各部の寸法(mm)						参考質量 (kg)
	B	H	c1	d	e	t	
500x500	400	575					230
	500	675					265
	600	775					305
	700	875					340
	800	975					375
	900	1075	125	61	55	85	415
	1000	1175					450
	1100	1275					490
	1200	1375					525
	1400	1575					600
600x600	400	590					280
	500	690					325
	600	790					370
	700	890					410
	800	990					455
	900	1090	140	60	55	85	500
	1000	1190					540
	1100	1290					585
	1200	1390					625
	1300	1490					670
	1400	1590					715
	1500	1690					760



CH-II可変側溝

■135° コーナー製品 内幅 300~400

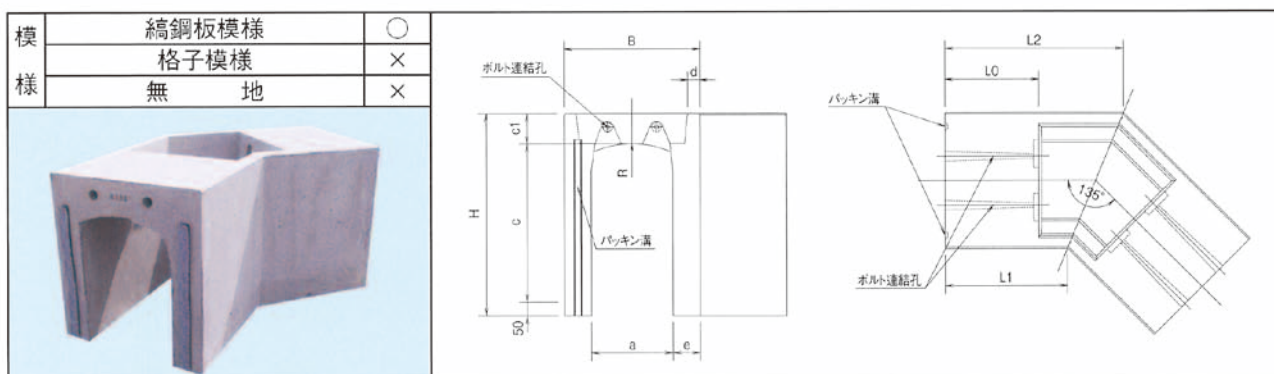

呼び名 (幅a×高c)	各部の寸法(mm)									参考質量(kg)	
	B	H	c	c1	e	R	L0	L1	L2		
300	500	300	445	285	110	100	360	345	450	657	280
		400	545	385							330
		500	645	485							380
		600	745	585							435
		700	845	685							485
		800	945	785							540
		900	1045	885							595
		1000	1145	985							645
		1100	1245	1085							700
400	610	400	560	385	125	105	470	345	450	703	400
		500	660	485							455
		600	760	585							510
		700	860	685							565
		800	960	785							625
		900	1060	885							685
		1000	1160	985							740
		1100	1260	1085							800
		1200	1360	1185							855

■135° コーナー蓋 内幅 300~400

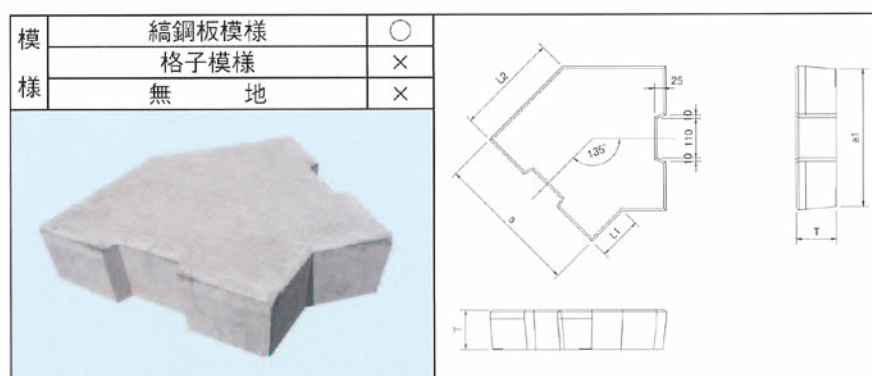

呼び名	各部の寸法(mm)					参考質量(kg)
	a	a1	L1	L2	T	
300	400	380	121	286	110	38
400	500	480	123	330	125	65



CH-II可変側溝

■街渠可変側溝 T-25 縦断走行用 内幅 300~400

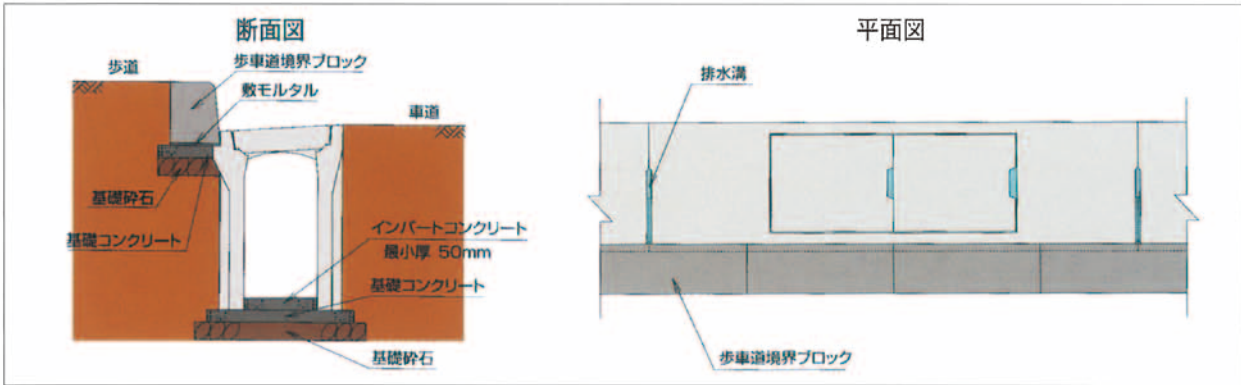

製品長	L=2000, L=1500	
模	縞鋼板模様	×
様	格子模様	×
様	無地	○

呼び名 (幅ax高c)	各部の寸法(mm)									参考質量(kg)		
	B	B1	B2	H1	H2	c1	d	e	R	L=2000	L=1500	
300	300	500	500	—	435	465	100	45	60	340	405	330
	400				535	565					465	375
	500				635	665					525	425
	600				735	765					585	470
	700				835	865					760	595
	800				935	965					835	660
	900				1035	1065					915	715
	1000				1135	1165					990	780
	1100				1235	1265					1070	835
	1200				1347	1380					1270	995
400	400	610	500	110	547	580	115	50	65	460	545	450
	500				647	680					610	495
	600				747	780					670	545
	700				847	880					740	600
	800				947	980					935	745
	900				1047	1080					1015	805
	1000				1147	1180					1100	870
	1100				1247	1280					1185	930
	1200				1347	1380					1270	995

※乗り入れ部用の横断タイプもございます。詳しくは係員までお尋ねください。



CH-II可変側溝

■皿型可変側溝 T-25 縦断走行用 内幅 300

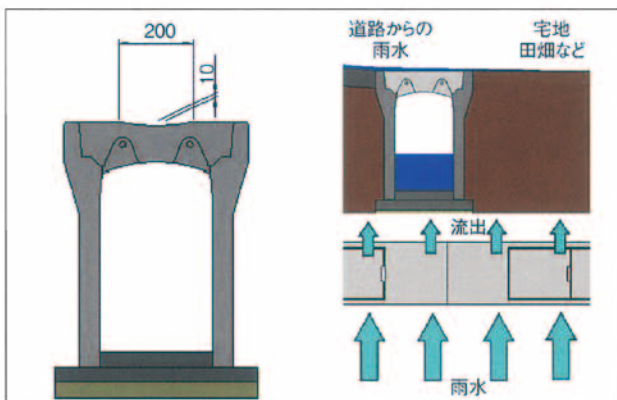

製品長	L=2000, 1500	
模様	縞鋼板模様	○
	格子模様	×
	無地	×

呼び名 (幅a×高c)	各部の寸法(mm)						参考質量(kg)	
	B	H	c1	d	e	R	L=2000	L=1500
300	500	455	95+10	45	65	360	375	310
		555					430	350
		655					485	395
		755					585	470
		855					655	525
		955					725	575
		1055					895	705
		1155					975	765
		1255					1055	825

※135°コーナー製品、集水桝は係員までお尋ねください。

